

Stanzung Riegelstange

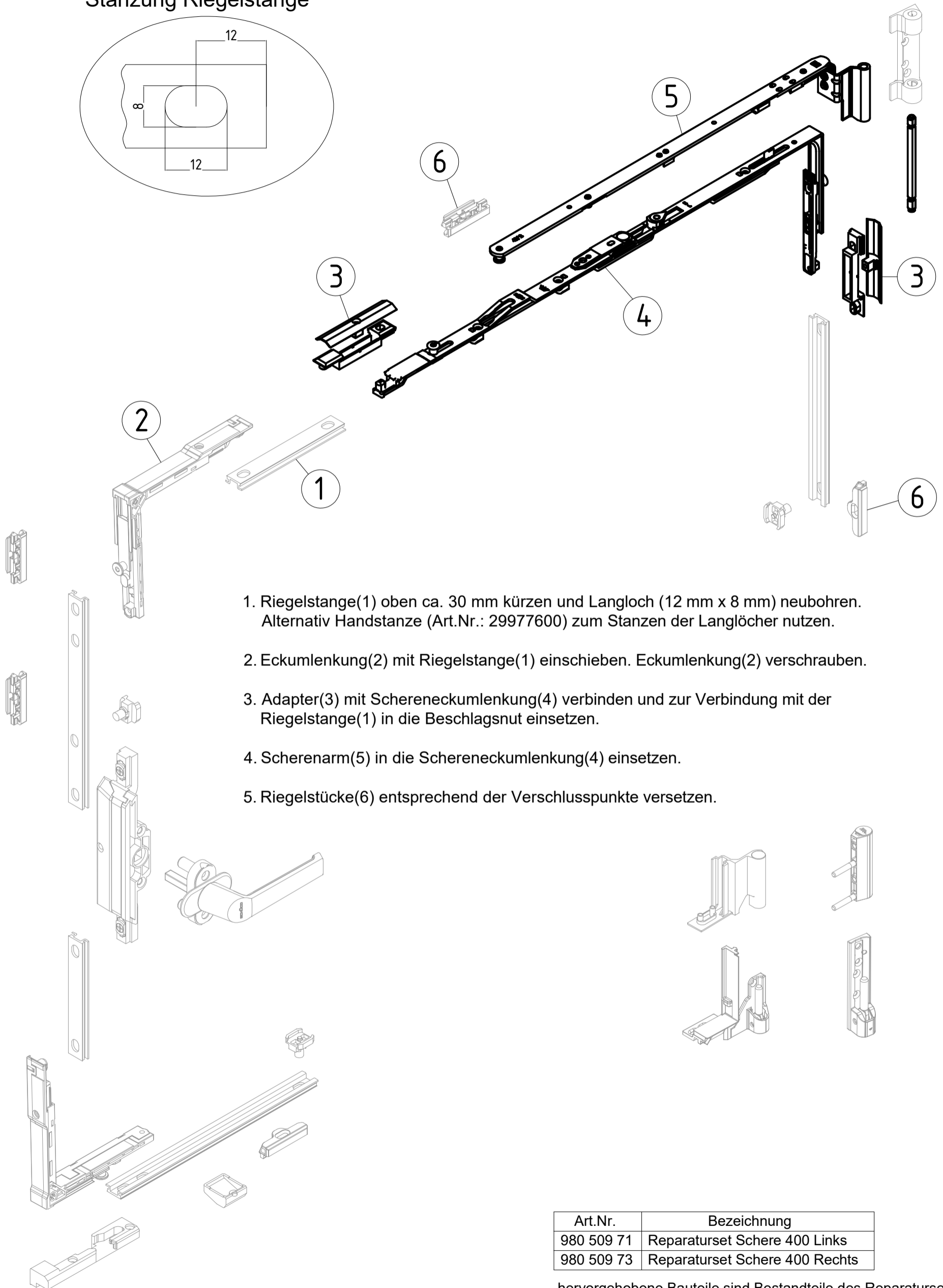
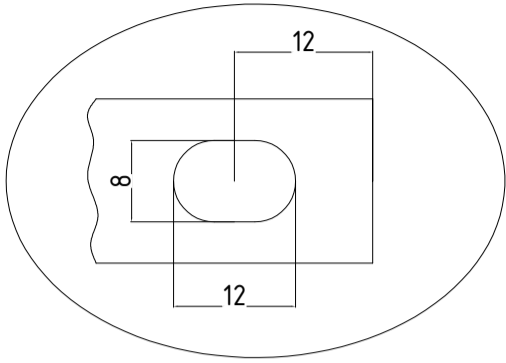

1. Riegelstange(1) oben ca. 30 mm kürzen und Langloch (12 mm x 8 mm) neubohren. Alternativ Handstanze (Art.Nr.: 29977600) zum Stanzen der Langlöcher nutzen.
2. Eckumlenkung(2) mit Riegelstange(1) einschieben. Eckumlenkung(2) verschrauben.
3. Adapter(3) mit Schereneckumlenkung(4) verbinden und zur Verbindung mit der Riegelstange(1) in die Beschlagsnut einsetzen.
4. Scherenarm(5) in die Schereneckumlenkung(4) einsetzen.
5. Riegelstücke(6) entsprechend der Verschlusspunkte versetzen.

Art.Nr.	Bezeichnung
980 509 71	Reparaturset Schere 400 Links
980 509 73	Reparaturset Schere 400 Rechts

hervorgehobene Bauteile sind Bestandteile des Reparatursets