

Demontage Eckumlenkung mit Getriebegriff
 Démontage renvoi d'angle avec poignée à crémonne
 Demontage hoekgeleiding met greep voor aandrijving

Montage Eckumlenkung mit Getriebegriff
 Montage renvoi d'angle avec poignée à crémonne
 Montage hoekgeleiding met greep voor aandrijving

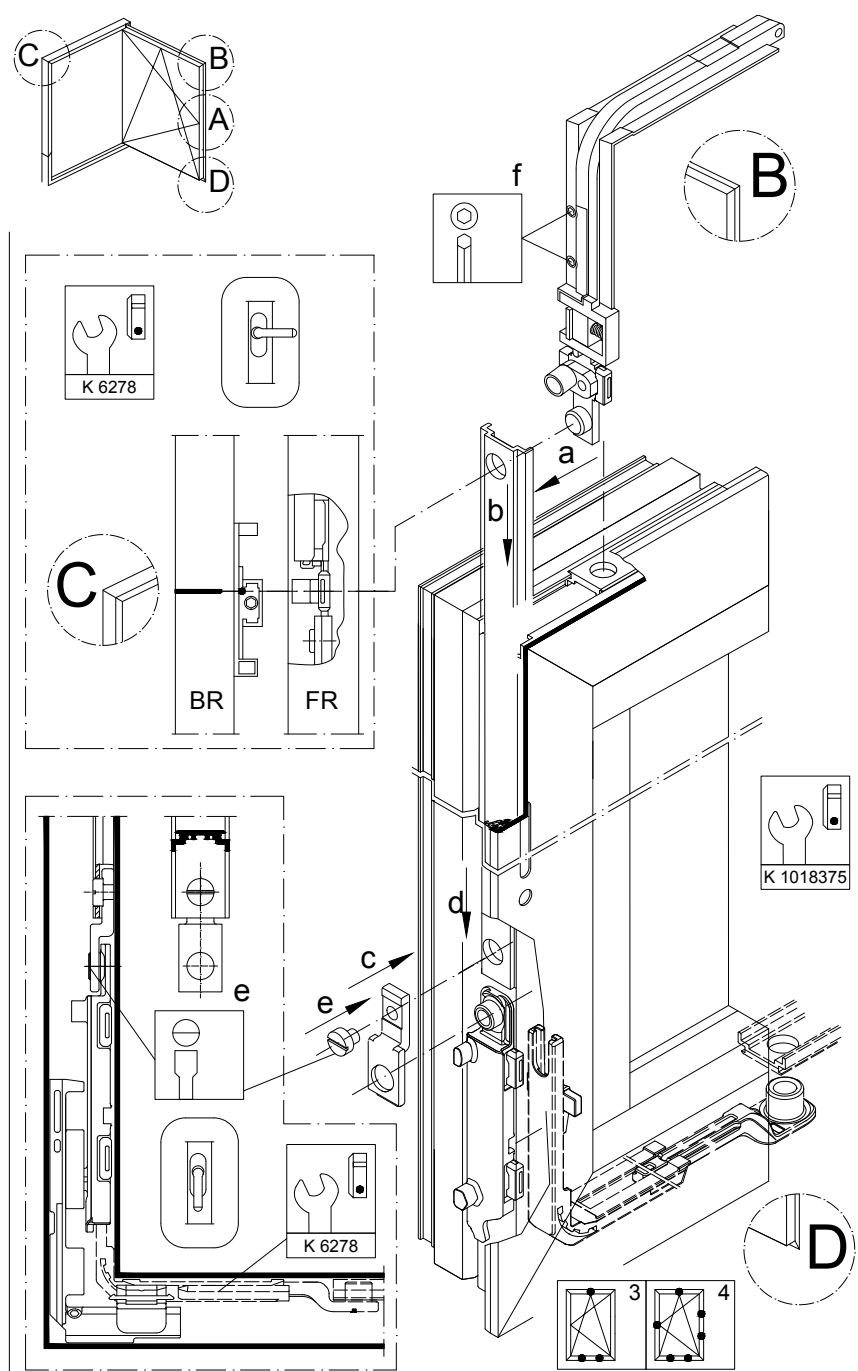
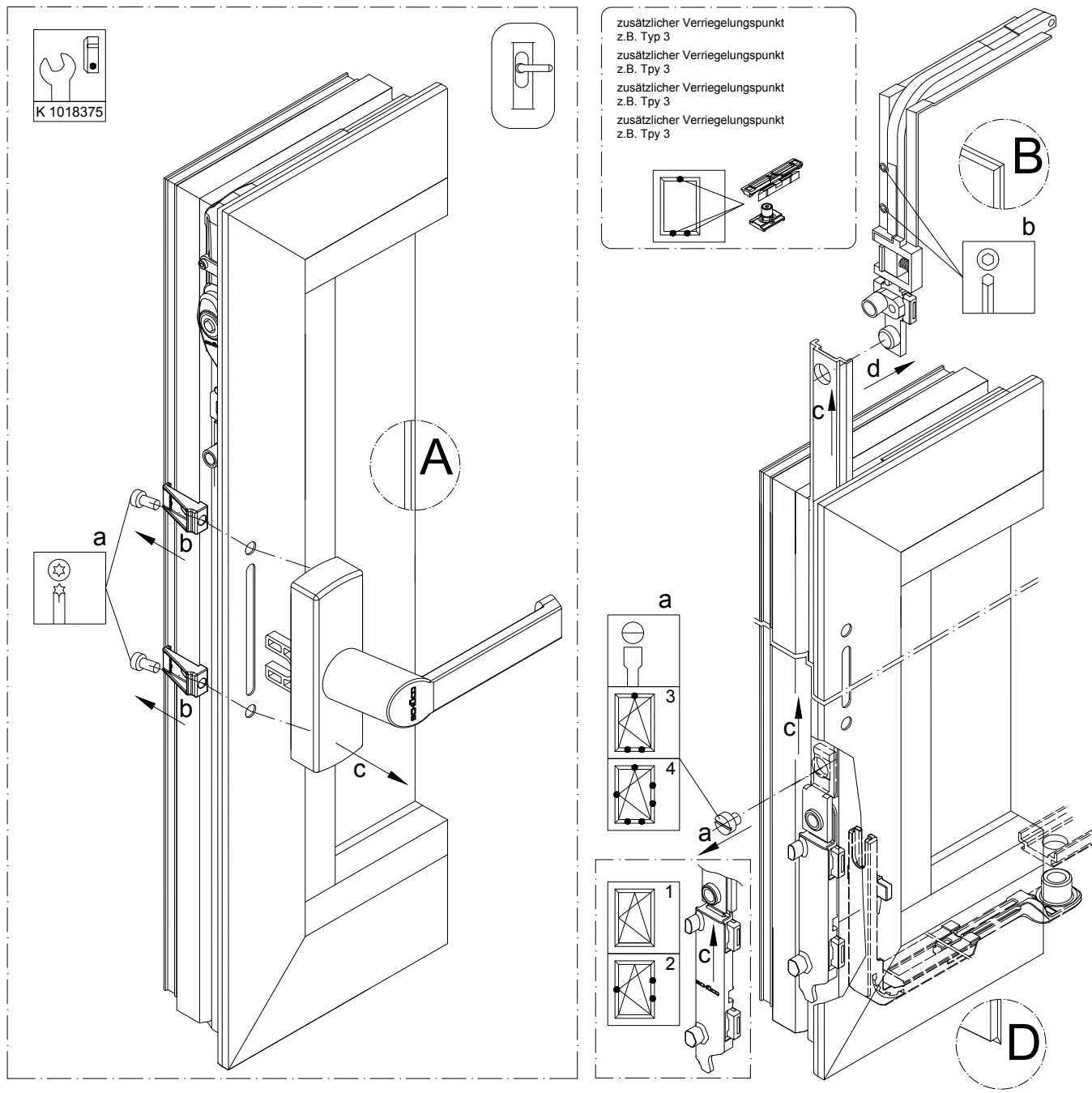

1. Fenstergriff demontieren.
 - (2.) Kupplungsschlitzschaube demontieren. (nur bei Typ 3+4)
 3. Eckumlenkungsschrauben lösen.
1. Démontez la poignée de fenêtre.
 - (2.) Démontez la vis à tête fendue de l'accouplement. (uniquement pour type 3+4)
 3. Desserrer les vis du renvoi d'angle.
1. Raamgreep demonteren.
 - (2.) Sleufkopschroef van koppeling demonteren. (alleen bij type 3+4)
 3. Schroeven van hoekgeleiding losdraaien.

4. Eckumlenkung nach oben aus der Nut ziehen
 5. Eckumlenkung von Riegelstange entkoppeln.
4. Sortir le renvoi d'angle de la rainure en tirant vers le haut.
 5. Découpler le renvoi d'angle de la barre de verrouillage.
4. Hoekgeleiding naar boven uit de sponning trekken.
 5. Hoekgeleiding van de regelstang loskoppelen.

4. Eckumlenkung mit den Gewindestiften sichern.
 5. Fenstergriff anschrauben.
4. Fixer le renvoi d'angle avec les tiges filetées.
 5. Visser la poignée de fenêtre.
4. Hoekgeleiding met de schroefdraadpennen vastzetten.
 5. Raamgreep vastschroeven.

1. Eckumlenkung in senkrechte und waagerechte Riegelstangen koppeln und in Nut einschieben.
 - (2.) Kupplung auf Fingerriegel koppeln und unter senkrechte Riegelstange schieben. (nur bei Typ 3+4)
 - (3.) Kupplungsschlitzschaube montieren (nur bei Typ 3+4)
1. Accoupler le renvoi d'angle dans les barres de verrouillage verticale et horizontale et insérer dans la rainure.
 - (2.) Accoupler l'accouplement sur doigt de verrouillage et pousser sous la barre de verrouillage verticale. (uniquement pour type 3+4)
 - (3.) Monter la vis à tête fendue de l'accouplement (uniquement pour type 3+4)
1. Hoekgeleiding aan verticale en horizontale regelstangen koppelen en in sponning schuiven.
 - (2.) Koppeling aan vingerregel koppelen en onder verticale regelstang schuiven. (alleen bij type 3+4)
 - (3.) Sleufkopschroef van koppeling monteren (alleen bij type 3+4)

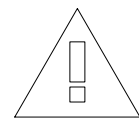

Das Austauschen und Einstellen von Beschlagteilen darf nur durch eine Fachkraft erfolgen.

Le remplacement et l'ajustement des pièces de ferrure doivent toujours être réalisés par un professionnel.

Vervangen en instellen van hang- en sluitwerk mag alleen door vakpersoneel worden uitgevoerd.

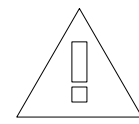

Beschlagmontage - Reparaturartikel - Eckumlenkung mit Getriebegriff	K1018380
Montage des ferrures - Article de réparation - Renvoi d'angle avec poignée à crémonne	0100
Beslagmontage - Reparatieartikelen - Hoekgeleiding met greep voor aandrijving	Schüco AWS